

## НАСОС SLIM BOX

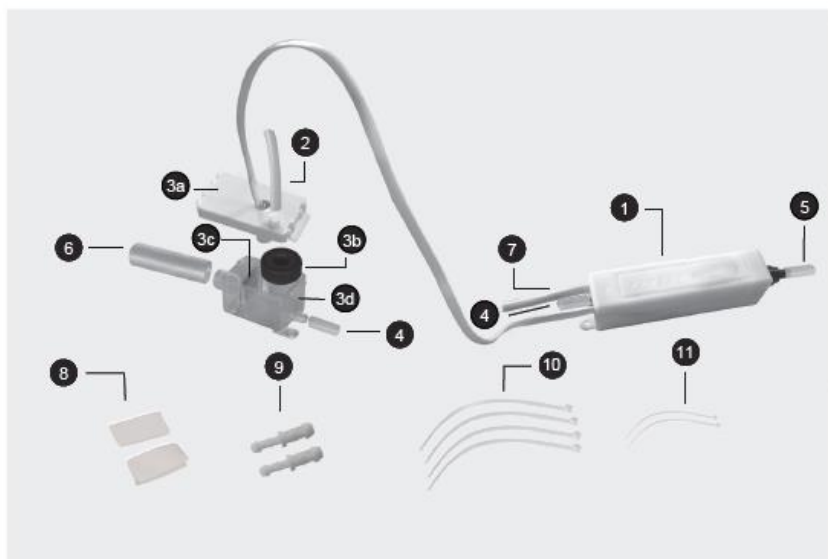

Благодарим за покупку нашего нового конденсатного насоса SLIM BOX. В данном руководстве содержатся инструкции по правильной установке. Сохраните руководство для дальнейшего использования.

### КОМПЛЕКТ ПОСТАВКИ



1. Корпус slim box в сборе
2. Виниловая трубка с внутренним диаметром 6 мм
3. Внутренний резервуар в сборе, включая:
  - 3a. крышка и кабель датчика
  - 3b. поплавков
  - 3c. фильтр
  - 3d. резервуар
4. Виниловая трубка с внутренним диаметром 6 мм длиной 1,5м
5. Виниловая трубка с внутренним диаметром 4 мм длиной 20 см
6. Впускная труба
7. Кабель питания
8. 2 самоклеящиеся текстильные застежки
9. 2 адаптера
10. 4 кабельных ремешка 200 мм x 5 мм
11. 3 кабельных ремешка 200 мм x 5 мм

#### \*ПРИМЕЧАНИЕ:

Вам понадобится несколько метров виниловой трубки с внешним диаметром 6 мм x 9 мм

#### Технические данные

- Источник питания: 230В переменного тока 50/60Гц
- Максимальный поток: 17 л/ч при 0 напоре

- Уровень звука: 19дБ(А)
- Максимальный рекомендованный напор: 12м
- Максимальная высота всасывания: 2 м
- Максимальная мощность установки: 16кВт/ 54600 БТЕ/час
- Выключатель блокировки: 3А нормально замкнут (аварийная схема)
- Максимальная температура воды: 40°C
- Выпускная труба: внутренний диаметр 6 мм
- Класс: прибор II класса
- Номинальный: прерванный
- Защита от проникновения загрязнений: IPX7
- Тепловая защита: ✓
- Полностью герметизированный: ✓
- Д x Ш x В: 112 мм x 27,5 мм x 29 мм
- Маркировка CE

### Стандартная производительность

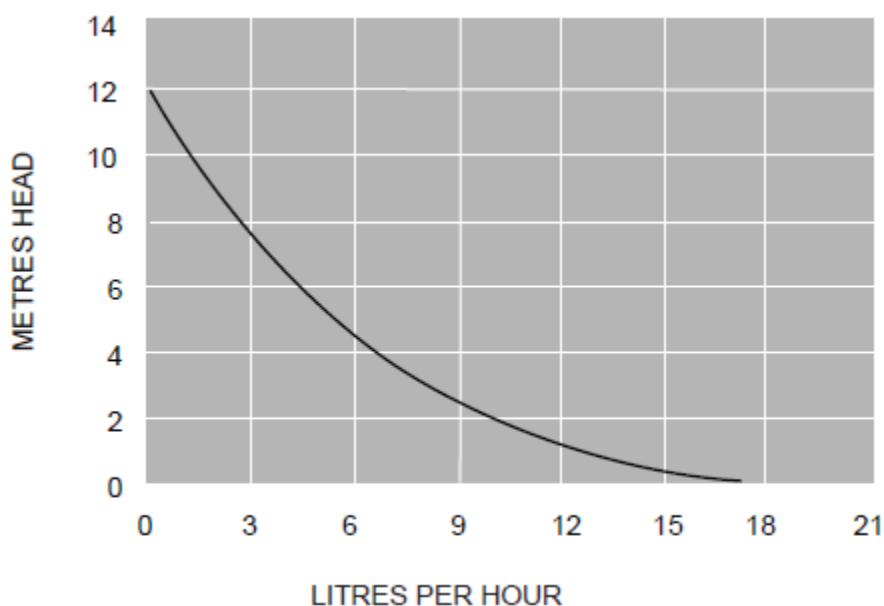

Meters head	Напор в метрах
Litres per hour	Литры в час

### БЕЗОПАСНОЕ ОБРАЩЕНИЕ С ИЗДЕЛИЕМ

- **ВНИМАНИЕ:** Насос SLIM BOX должен использоваться только для воды.
- **ОСТОРОЖНО:** Риск поражения электрическим током. Данный насос не проверялся в условиях бассейна или в морских условиях.
- Фиксированная разводка должна включать изоляцию согласно правилам электропроводки.
- Убедитесь, что насос отключен от сети перед обслуживанием или ремонтом.
- Шнур питания нельзя менять. Если шнур поврежден, то насос следует утилизировать.
- Не включайте насос в сухом состоянии.
- Всегда следите за тем, чтобы металлический магнит в поплавке смотрел вверх.
- Всегда следите за тем, чтобы резервуар был установлен на ровной горизонтальной поверхности.

- Насос идеально подходит для основных рабочих и бытовых условий. Не рекомендуется использовать при наличии масла или в пыльных условиях.
- Подходит только для использования внутри помещения.
- Не является погружным насосом

## Установка

1. Убедитесь, что поплавков установлен в резервуаре так, как показано на рисунке. Также убедитесь, что фильтр установлен, а крышка плотно прилегает к резервуару.

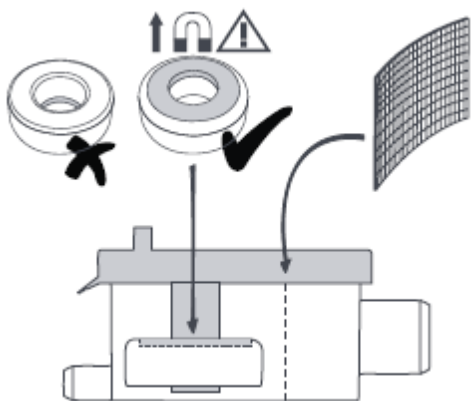

2. Закрепите резервуар в горизонтальном положении, используя текстильную застежку. Для внутреннего резервуара используйте впускной шланг, чтобы обеспечить плотное соединение с дренажной трубой.

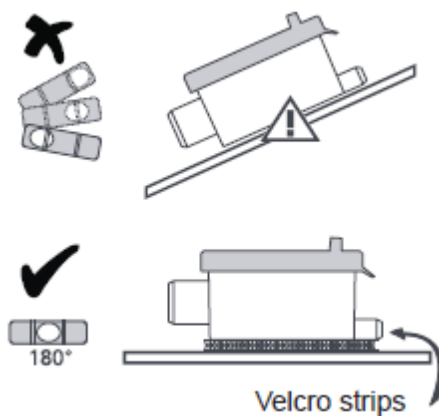

Velcro strips	Текстильная застежка
---------------	----------------------

3. Установите вытяжную трубу на крышку резервуара

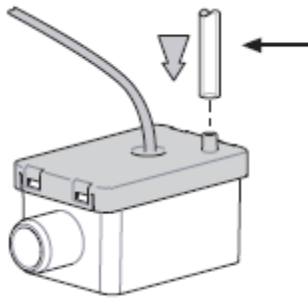

4.

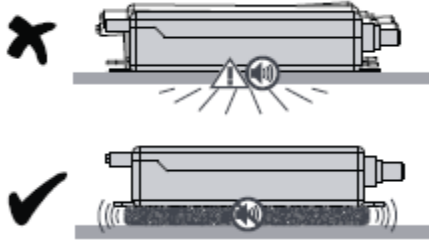

5. По возможности, устанавливайте привод насоса на верхней поверхности.

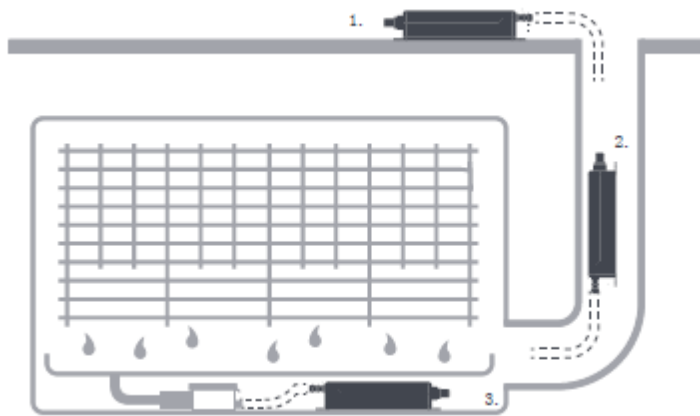

1. На верхней поверхности
2. В кабельной коробке
3. Под лотком для отвода конденсата

6. Следите за направлением потока воды  
 ≙ direction of water flow

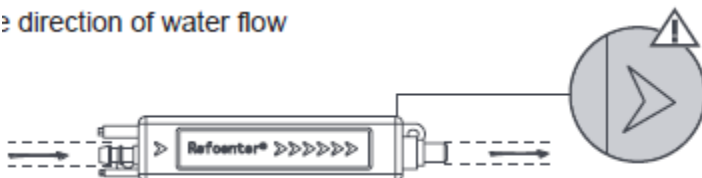

7. Протяните трубку с внешним диаметром 9 мм и внутренним диаметром 6 мм в резервуар и в насос. Зафиксируйте при помощи кабельных ремешков. Убедитесь, что длина трубки не более 2 метров.

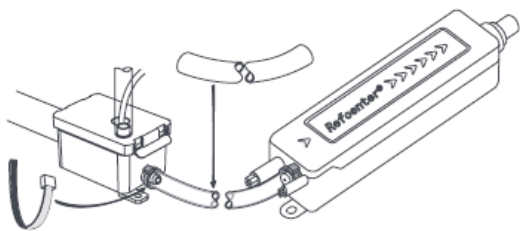

8. Подсоедините виниловую отводную трубу к зубцу выходного отверстия на SLIM BOX и закрепите при помощи кабельного ремешка.

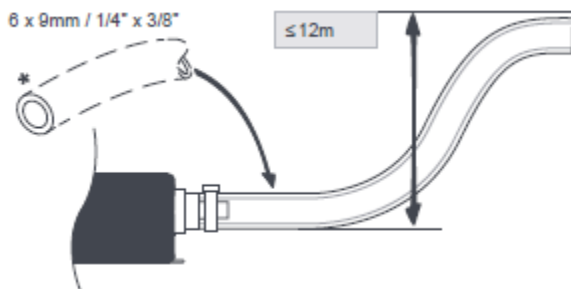

\* Не включено в поставку (приобретается отдельно)

9. Направьте отводную трубу к соответствующему дренажному отверстию, не перегибая ее.

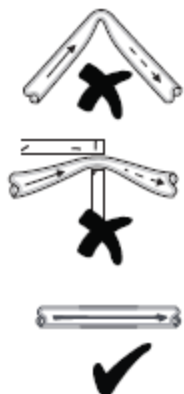

10. Аварийный выключатель высокого уровня должен подключаться в цепь с сигнальным проводом охлаждения, чтобы исключить работу кондиционера в случае отказа насоса.

**ВАЖНО:** На диаграмме представлен пример установки насоса, и, следовательно, диаграмму следует использовать только в справочных целях. Все насосы должны устанавливаться квалифицированными инженерами.

Подключение аварийной схемы.

(1) Соединение под напряжением менее 3 Ампер

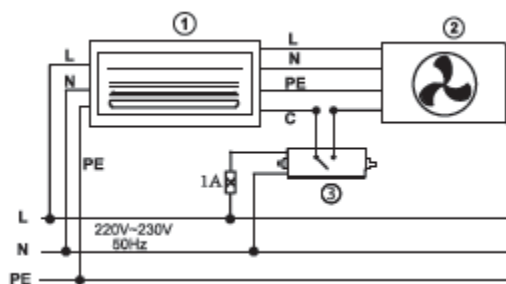

(2) Через подходящее контакторное реле (нормально разомкнутое), где соединение под напряжением выше 3 ампер

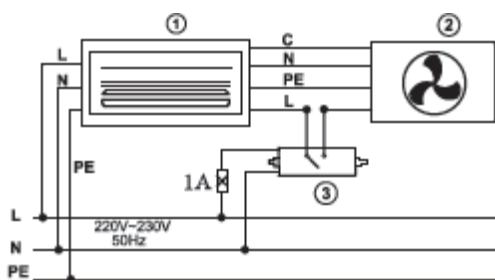

(3) Когда нарушение соединения под напряжением или нейтрального соединения приводит к проблемам со связью

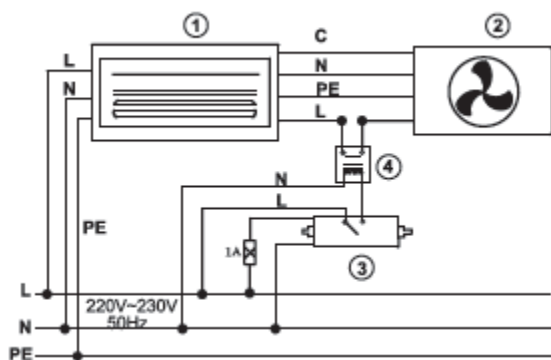

1. Внутренний блок кондиционера
2. Внешний блок кондиционера
3. Насос Slim box
4. Контакторное реле (нормально разомкнутое)

## Обслуживание

- Данный насос требует технического обслуживания, как и любое другое механическое оборудование.
- Каждые шесть месяцев резервуар необходимо снимать, тщательно очищать фильтр, поплавков и резервуар перед повторной сборкой. Рекомендуем проводить это весной и осенью, используя химически совместимое антибактериальное средство.
- При замене поплавка следите, чтобы магнит смотрел вверх\*.

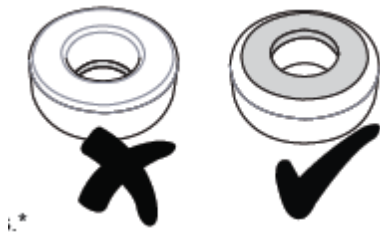

## Поиск и устранение неисправностей

### Неисправность: Насос работает постоянно

1. Поплавок расположен таким образом, что магнит находится в верхней точке?
2. Крышка (датчик) резервуара плотно установлена на резервуаре, поплавок находится внутри резервуара, вокруг колонки датчика?
3. Внутри резервуара скопился осадок, который мешает поплавку опуститься на дно? (Это может произойти, если насос работал в течение некоторого времени без очистки. Очистите резервуар, используя антибактериальное средство).

### Внимание:

- Если во время установки и работы вы заметите воздух в трубе между резервуаром и насосом, то у вас проблемы с сифонированием (Следуйте рекомендациям в разделе «Предотвращения сифонирования»).
- Насос выключается только в том случае, когда поплавок находится на дне резервуара.

### Неисправность: Во время включения и выключения насоса слышен громкий звук

1. Вода проходит назад через насос. Следуйте рекомендациям в разделе «Предотвращения сифонирования»

### Неисправность: Насос работает, но не качает воду

1. Протекает труба, ведущая к насосу?
2. Убедитесь, что в резервуаре и впускной трубе нет осадка и загрязнений.

### Неисправность: Насос не работает

1. Питание доходит до насоса? Проводка установлена верно? Напряжение правильное?
2. Насос сильно нагрелся? Возможно, сработал тепловой предохранитель для защиты насоса. Насос автоматически возобновит работу после того, как остынет.